

USO & MANUTENZIONE  
**Valico 525DSX**



VOGE ITALIA S.r.l. società a socio unico declina qualsiasi responsabilità per eventuali errori in cui può essere incorsa nella compilazione del presente manuale e si riserva il diritto di effettuare qualsiasi modifica richiesta dallo sviluppo evolutivo del prodotto stesso.

VOGE si riserva il diritto di apportare variazioni tecniche, estetiche o di altra natura senza alcun preavviso.

VOGE ITALIA S.R.L.  
DIVISIONE MOTORI

GIUGNO 2023

VOGE ITALIA PUBLISHING AREA

Prodotto fabbricato in Paese extra-UE  
CHONGQING LONCIN MOTOR CO., LTD.)  
Baihe Industrial Park, Economic & Technology  
Development Zone, Chongqing, China

## VALICO 525DSX



# PRESENTAZIONE

Desideriamo ringraziarla per aver preferito un veicolo VOGÉ.

Per mantenere il veicolo sempre in perfetta efficienza le consigliamo di leggere e seguire attentamente le istruzioni contenute in questo manuale. Troverà dettagliate informazioni sulle modalità d'uso e sulla manutenzione del suo VALICO 500DS/500DSX ABS EURO 5. Affinché non decadano le condizioni di garanzia, la invitiamo a rivolgersi esclusivamente alle Officine Autorizzate VOGÉ e ad esigere sempre ricambi originali VOGÉ. Per tutte le informazioni in merito alla garanzia del suo VALICO 500DS/500DSX ABS EURO 5 la invitiamo a leggere con cura il libretto di garanzia.

Ricordiamo che la versione aggiornata di questo libretto di Uso e Manutenzione è sempre disponibile sul sito: [www.vogeitaly.it](http://www.vogeitaly.it)



RICHIEDI SEMPRE **RICAMBI ORIGINALI VOGÉ.**  
SOLO CON I RICAMBI ORIGINALI VOGÉ  
PUOI RICEVERE UN'ASSISTENZA TECNICA DI  
QUALITÀ  
CHE SI CONTRADDISTINGUE PER AFFIDABI-

<b>INFORMAZIONI</b>	<b>5</b>	Bloccaggio	26
1.1 IDENTIFICAZIONE DEL VEICOLO	6	Sbloccaggio	26
Numero di telaio	6	Luci sempre accese	27
Numero di motore	7	Pulsante avviamento	27
1.2 PARTICOLARI	8	Segnalazione di emergenza (hazard)	28
1.3 CHIAVI	10	Avvisatore acustico (clacson)	28
1.4 ETICHETTE	11	Interruttore arresto motore	29
1.5 GRUPPO STRUMENTAZIONE	14	Fari supplementari (fendinebbia)	29
Contagiri	14	Deviatore luci e flasher	30
Tachimetro	14	Comando indicatori di direzione (freccie)	30
Indicatore marcia inserita	14	Comando mode	31
Indicatore bluetooth e chiamata in entrata	14	Comando sistema ABS	31
Indicatore data e ora	15	Comando sistema TCS	32
Indicatore modalita' di guida	16	Presa usb	33
Contachilometri "odo"/"trip"	17	Vano sella passeggero	34
Indicatore navigazione	18	Vano sella pilota	35
Indicatore livello carburante	18	Poggiapiedi passeggero	36
Pressione pneumatici	18	Poggiapiedi pilota	36
Indicatore tensione batteria	19	Gancio antifurto casco	37
Indicatore consumo medio carburante avg	19	Cavalletto centrale	38
Indicatore temperatura esterna	19	Cavalletto laterale	39
Indicatore cavalletto laterale abbassato	20	Specchi retrovisori	40
Indicatore pressione olio	20	Regolazione specchio	40
Indicatore batteria	20	Regolazione stelo	40
Spia abbaglianti	20	Parabrezza regolabile	41
Spia indicatori di direzione	20	Paramani	42
Spia controllo motore	21	Rimozione paramani	42
Spia "TCS"	21	Reinserimento paramani	42
Spia "ABS"	22	Regolazione ammortizzatore posteriore	43
1.6 COMANDI	25	Accessori e modifiche	43
Blocchetto multifunzione	25	<b>USO</b>	<b>47</b>
Bloccasterzo	26	2.1 SICUREZZA DI GUIDA	48



Equipaggiamento	48	Controllo specchi retrovisori	76
Metodo di guida	49	Controllo pneumatici	77
Trasporto passeggero	50	Pressione pneumatici	77
Salita	50	Controllo fanali	78
2.2 AVVIAMENTO	51	Regolazione del proiettore anteriore	78
Avviamento elettrico	51	Controllo contachilometri	78
Sistema automatico arresto motore	52	Controllo avvisatore acustico	78
2.3 GUIDA	53	Controllo generale	79
Partenza	53	Controllo catena di trasmissione	79
Cambio marce	54	Regolazione catena di trasmissione	80
2.4 COME FERMARSI	57	Lubrificazione e pulizia catena di trasmissione	81
2.5 SISTEMA ANTIBLOCCAGGIO ABS	59	3.2 MANUTENZIONE PERIODICA	82
2.6 SISTEMA CONTROLLO DI TRAZIONE TCS	60	Lubrificazione generale	83
2.7 RODAGGIO	62	Pulizia	83
<b>MANUTENZIONE</b>	<b>65</b>	Ispezione filtro aria	84
3.1 CONTROLLI PRE GUIDA	66	Pulizia	84
Controllo olio motore	66	Sostituzione olio motore	85
Rabbocco olio motore	67	Quantità olio motore	85
Olio consigliato	68	Sostituzione olio	85
Rifornimento di carburante	69	Regolazione acceleratore	87
Controllo acceleratore	71	Regolazione leva frizione	88
Controllo sterzo	71	Regolazione leva freno anteriore	90
Controllo ammortizzatori	72	Regolazione cambio marce	91
Controllo freni	73	Regolazione:	91
Livello liquido freni a disco anteriore e posteriore	73	Ispezione candele	92
Rabbocco e sostituzione liquido freno a disco	73	Ispezione batteria	93
Controllo usura pastiglie freno	73	Conservazione della batteria	94
Controllo liquido refrigerante	74	Sostituzione fusibili	95
Rabbocco liquido refrigerante	74	Connettore diagnosi sistema alimentazione	96
Controllo luce di arresto	76	3.3 IN CASO DI GUASTO	97
Controllo indicatori di direzione	76	Tavola di manutenzione	99





VALICO 525DSX

# INFORMAZIONI >

## 1.1 IDENTIFICAZIONE DEL VEICOLO

### NUMERO DI TELAIO

Il numero di telaio è punzonato sul lato sinistro del veicolo, sulla parte iniziale del telaio.

Controllare che il numero di telaio letto coincida con quello presente sui documenti di circolazione e riportato sul libretto di garanzia.

Riportare qui di seguito il numero di telaio del proprio veicolo.

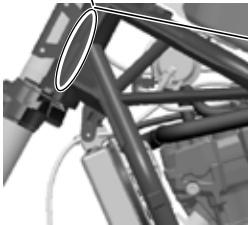

--	--	--	--	--	--	--	--	--	--	--	--	--	--	--	--	--	--	--	--



VALICO 525DSX

## NUMERO DI MOTORE

Il numero di motore è punzonato sul carter motore destro del veicolo.

Riportare qui di seguito il numero di motore del proprio veicolo.

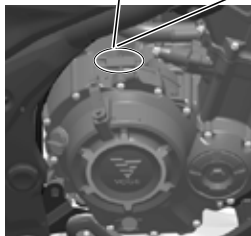

--	--	--	--	--	--	--	--	--	--	--	--	--	--	--	--	--	--

## 1.2 PARTICOLARI





## VALICO 525DSX





Chiave

## 1.3 CHIAVI

Il veicolo viene fornito di una chiave (e di un suo duplicato), che serve per:

- Interruttore avviamento
- Bloccasterzo
- Apertura tappo carburante
- Apertura sella

### **ATTENZIONE!**

Conservare il duplicato della chiave separatamente dal veicolo.



## 1.4 ETICHETTE

Sul veicolo sono presenti alcune etichette da leggere con molta attenzione in quanto contengono importanti informazioni per la sicurezza e le prestazioni del veicolo stesso.

### **ATTENZIONE!**

- Il mancato rispetto di tali avvertimenti vi esporrà a pericolosi rischi e potrà compromettere la vostra incolumità e quella degli altri.
- Non rimuovere nessuna etichetta.

## 1.5 GRUPPO STRUMENTAZIONE

Il gruppo strumentazione di VOGÉ VALICO 525DSX è costituito da un display digitale LCD multifunzione, da due quadri spie e da un sensore di luminosità.

Con la chiave di avviamento su "ON" il display LCD si accende facendo un check di tutte le funzioni con il settaggio luminosità impostato nell'ultima accensione.

La luminosità del display si regola automaticamente tra due modalità (chiara e scura) in base alla luce dell'ambiente esterno.

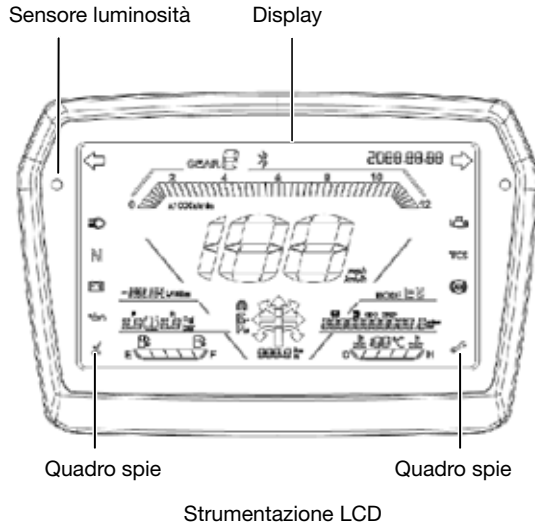

### ATTENZIONE!

- Per motivi di sicurezza effettuare il passaggio da una funzione all'altra del display o il cambio di unità di misura solo quando il veicolo è fermo. Togliere le mani dal manubrio è contro il Codice della Strada e riduce la capacità di controllo del veicolo.
- Per evitare di danneggiare la strumentazione non lavarla con acqua ad alta pressione. Evitare inoltre di pulire la strumentazione con benzina o etanolo che potrebbero causare crepe o sbiadimento del colore.

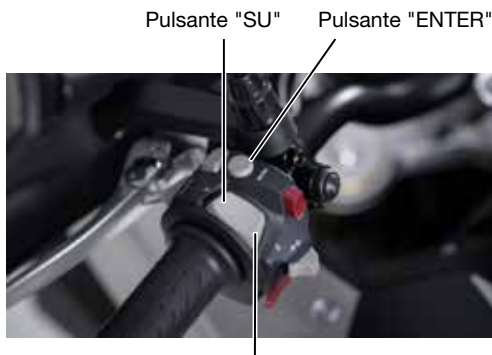

Pulsante "SU" Pulsante "ENTER"  
 Pulsante "GIÙ"  
 Blochetto comandi sinistro

Il veicolo è dotato di un blocchetto comandi sinistro contenente i tasti necessari per agire sulla strumentazione, accedere al menù principale e alle impostazioni di personalizzazione della strumentazione.

Esso è costituito dai seguenti tasti:

**SU** La freccia permette di spostare il cursore verso l' alto

**GIÙ** La freccia permette di spostare il cursore verso il basso

**ENTER** Indica la conferma dell'operazione

Le operazioni effettuate tramite il comando opzioni di navigazione strumentazione variano in base alla durata della pressione dei pulsanti.

### ATTENZIONE!

- La pressione breve dei tasti è di circa 0,5 secondi.
- La pressione lunga dei tasti è di circa 3 secondi.

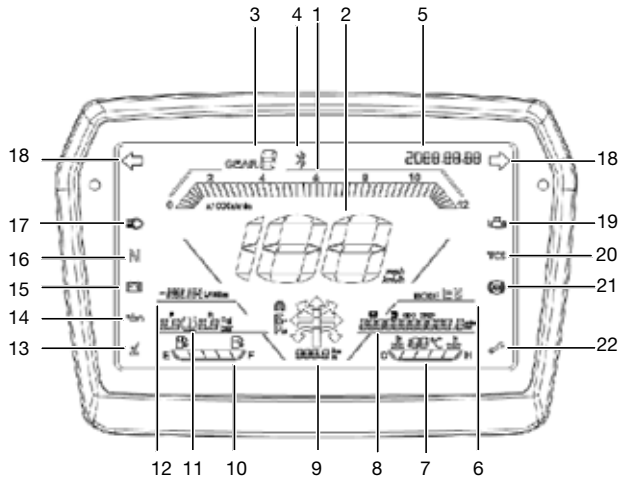

Chiamata in  
entrata

## 1) CONTAGIRI

Indica il numero di giri al minuto del motore (il valore di ogni barra è da moltiplicare per 1000 giri).

## 2) TACHIMETRO

Indica la velocità in km/ora o mph (miglia all'ora).

## 3) INDICATORE MARCIA INSERITA

Con la chiave su "ON" indica la marcia inserita attraverso il selettore cambio marce (ad eccezione della posizione folle "N").

## 4) INDICATORE BLUETOOTH E CHIAMATA IN ENTRATA

L'indicatore Bluetooth si accende solo dopo aver connesso il proprio smartphone alla strumentazione.

Per effettuare la procedura di accoppiamento è necessario accendere il Bluetooth del proprio smartphone, selezionare tra i dispositivi disponibili quello relativo al proprio veicolo VOGÉ; esso sarà riconoscibile in quanto le prime 4 cifre saranno VOGÉ-XXXXX.

La connessione Bluetooth permette anche di ricevere chiamate in entrata e sarà visibile in strumentazione il numero di telefono del contatto che sta effettuando la chiamata.

## ATTENZIONE!

- Per dispositivi Android dopo aver effettuato l'abbinamento

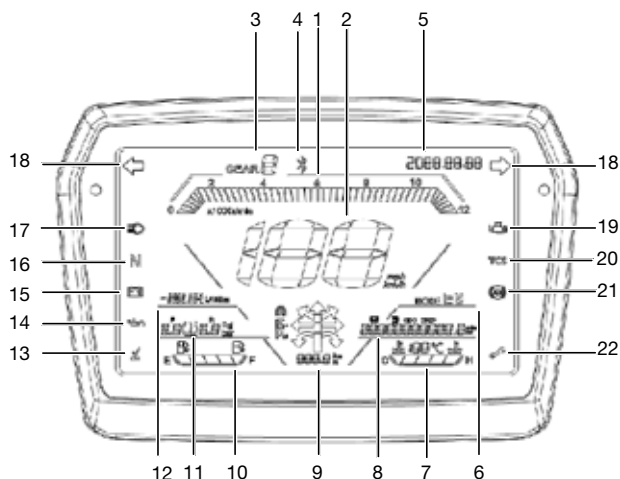

Consenso accesso rubrica e chiamate (dispositivi Android)

Bluetooth telefono, è necessario dare il consenso nelle impostazioni del proprio smartphone per accedere alla rubrica telefonica e alle chiamate. Qualora venga negato tale consenso, sulla strumentazione non verrà riconosciuto il contatto telefonico e non apparirà alcuna chiamata in entrata.

- Se non appare il numero di telefono sia per dispositivi Apple sia per Android, provare a dissociare il bluetooth sul telefono e successivamente riassocarlo.

## 5) INDICATORE DATA E ORA

Indica la data e l'ora (in ore e minuti) quando la chiave di avviamento è su "ON". Premere brevemente il pulsante "ENTER" per passare dalla visualizzazione data a orologio.

All'accensione la strumentazione è impostata di default sull'ultima visualizzazione impostata.

### Regolazione ora

Dalla visualizzazione orologio premere a lungo il tasto "ENTER": l'impostazione ora inizierà a lampeggiare, premere entro 3 secondi brevemente il pulsante "SU" o "GIÙ" per aumentare o diminuire le ore. Premere brevemente il tasto "ENTER" per confermare l'ora scelta e passare all'impostazione dei minuti: il valore dei minuti inizierà a lampeggiare, premere quindi brevemente il pulsante "SU" o "GIÙ" per aumentare o diminuire

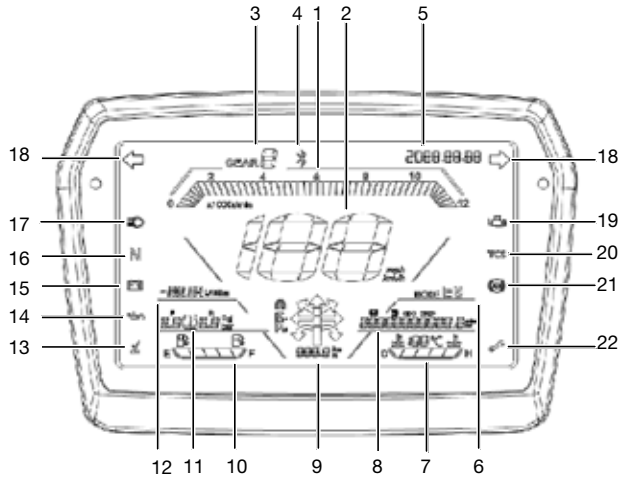

i minuti; Premere brevemente pulsante "ENTER" finché non smette di lampeggiare per confermare l'operazione e passare sulla regolazione per data.

## Regolazione data

Dopo aver regolato l'orologio, premere a lungo "ENTER" per passare alla regolazione data e procedere con la regolazione delle voci anno, mese e giorno ripetendo le stesse procedure adottate per la regolazione ora.

A impostazione completata, premere brevemente il tasto "ENTER" per passare al lampeggio dell'orologio e premere brevemente ancora una volta per uscire dalla modalità di regolazione data e orologio.

## 6) INDICATORE MODALITA' DI GUIDA

Indicatore la modalità di guida scelta tra "Eco" e "Sport"; per la scelta della modalità di guida premere il pulsante "MODE" situato sul blocchetto comandi destro; per i dettagli fare riferimento alla sezione dedicata.

## 7) TEMPERATURA LIQUIDO REFRIGERANTE

Indica la temperatura del liquido refrigerante del motore quando la chiave è su "ON". Quando la temperatura supera i 120 °C la barra dell'indicatore diventa rossa e la relativa spia si accende. Se la spia si accende arrestare il veicolo per lasciare raffreddare il motore e verificare il livello del liquido refrigerante.

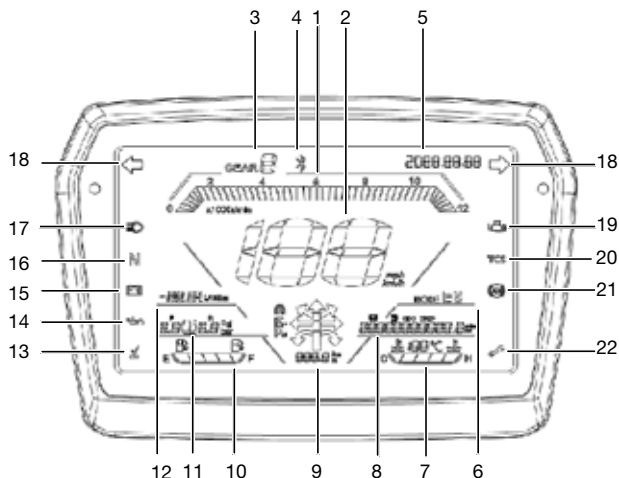

QRCODE VOGE GLOBAL App

Se il livello è basso rabboccare (per i dettagli fare riferimento alla sezione dedicata).

Se la spia si accende verificare anche se la griglia del radiatore sia ostruita da sabbia o fango. In tal caso:

- Ridurre il carico del veicolo per diminuire il calore generato dal motore;
- In caso di sosta per il traffico tenere il motore al minimo senza accelerare.

Se la spia rimane ancora accesa arrestare il motore e rivolgersi ad un'officina autorizzata **VOGE** per un controllo.

## 8) CONTACHILOMETRI "ODO"/"TRIP"

Indica la distanza totale o parziale percorsa (in km o miglia mi).

### Visualizzazione

Per visualizzare la distanza totale ("ODO") o parziale ("TRIP") premere brevemente il freccia "GIÙ" del blocchetto comandi sinistro.

In modalità "ODO" premere a lungo il pulsante "GIÙ" del blocchetto comando opzioni di navigazione per passare dalla visualizzazione metrica in km a quella imperiale in miglia e viceversa. In modalità "TRIP" premere a lungo la freccia "GIÙ" per azzerare la distanza percorsa.

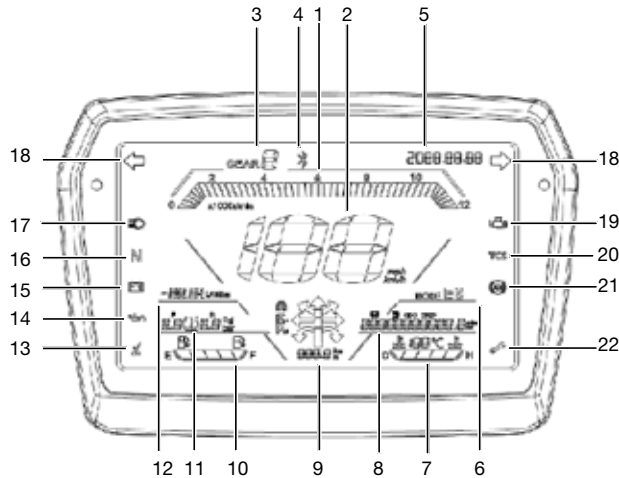

## 9) INDICATORE NAVIGAZIONE

VOGE 525DSX è dotata di sistema di navigazione di serie. Per attivare la navigazione e accedere alle funzioni dedicate è necessario accendere il Bluetooth del proprio smartphone, connettersi al veicolo come spiegato a pag.13 e scaricare l'applicazione dedicata VOGE GLOBAL.

Per i dettagli relativi all'applicazione VOGE GLOBAL, fare riferimento al manuale dedicato presente nel QR CODE riportato a lato.

## 10) INDICATORE LIVELLO CARBURANTE

Mostra la quantità di carburante contenuta nel serbatoio che, in condizioni normali, è compresa tra la prima e la quinta barra (livelli "E" e "F"). Quando la spia "E" o la prima barra iniziano a lampeggiare rifornirsi al più presto di carburante.

Se l'indicatore "E" lampeggia continuamente durante la guida significa che sono rimasti circa tre litri di carburante nel serbatoio. Un livello insufficiente di carburante può causare problemi di avviamento del motore e danni della pompa carburante.

## 11) PRESSIONE PNEUMATICI

Visualizza la pressione dei pneumatici.

Quando uno dei due valori di pressione degli pneumatici inizia a lampeggiare, significa che il valore corrispondente non è corretto: gonfiare o sgonfiare quindi lo pneumatico corrispondente e riportarlo al valore di pressione corretto riportato nella sezione dedicata all'interno di tale manuale di Uso e manutenzione.

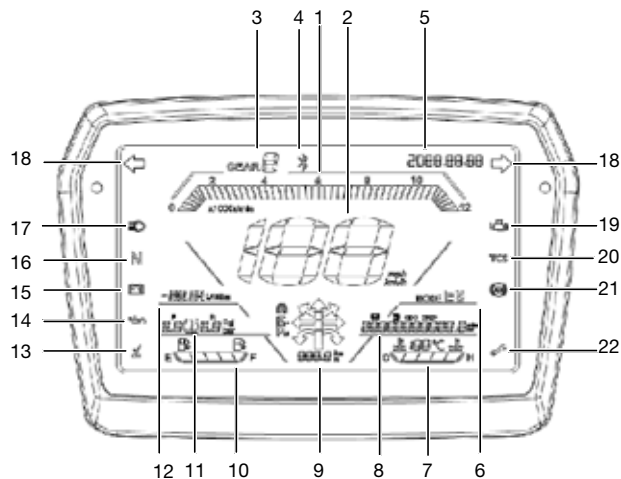

## ATTENZIONE!

I veicoli VOGE Valico 525DSX nuovi vengono forniti con la spia segnale pressione pneumatici (TPMS) preimpostata. Per la procedura di sincronizzazione pneumatici al primo utilizzo rivolgersi a un'officina autorizzata VOGE.

### 12 A) INDICATORE TENSIONE BATTERIA

Indica una scarsa tensione della batteria.

Premere brevemente la freccia "SU" per passare alla visualizzazione degli indicatori, Consumo medio carburante AVG e Temperatura esterna

### 12 ) INDICATORE CONSUMO MEDIO CARBURANTE AVG

Indica il consumo medio di carburante ogni 100 km (o ogni 100 miglia).

Premere brevemente la freccia "SU" per passare alla visualizzazione degli indicatori Voltaggio batteria e Temperatura esterna.

#### **Azzeramento del consumo medio carburante "AVG"**

Il valore del consumo medio di carburante si cancella azzerando il contachilometri parziale "TRIP" o disconnettendo la batteria.

### 12 C) INDICATORE TEMPERATURA ESTERNA

Indica la temperatura esterna in gradi centigradi °C.

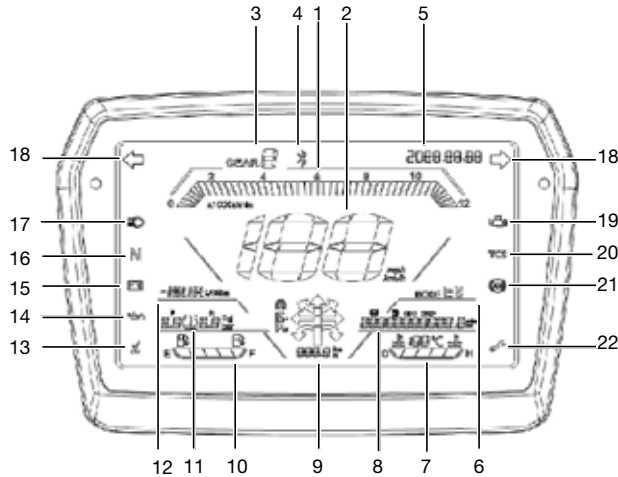

Premere brevemente la freccia "SU" per passare alla visualizzazione degli indicatori Consumo medio carburante AVG e Voltaggio batteria.

### 13) INDICATORE CAVALLETTO LATERALE ABBASSATO

La spia si illumina quando il cavalletto laterale è abbassato.

### 14) INDICATORE PRESSIONE OLIO

La spia si illumina con la chiave in posizione "ON" e si spegne all' avviamento del motore; se la spia dovesse rimanere accesa o accendersi durante la marcia, fermare immediatamente il veicolo e contattare un rivenditore **VOGE**.

### 15) INDICATORE BATTERIA

Indica la tensione istantanea della batteria (in Volt).

### 16) SPIA CAMBIO FOLLE

La spia si accende quando il cambio è in posizione di folle.

### 17) SPIA ABBAGLIANTI

La spia si accende quando la luce abbagliante è in folle.

### 18) SPIA INDICATORI DI DIREZIONE

Lampeggia quando sono in funzione gli indicatori di direzione.

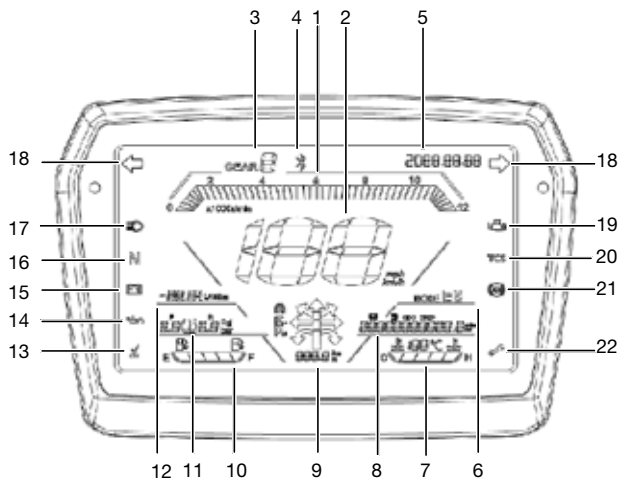

Pulsante TCS

## ATTENZIONE!

L'indicatore lampeggia con maggiore frequenza per segnalare un eventuale guasto della lampada che rimane spenta.

### 19) SPIA CONTROLLO MOTORE

All'avviamento la spia si accende per il controllo del funzionamento del motore. Se non si accende al check iniziale, rimane accesa dopo l'avviamento del veicolo o si accende durante la guida rivolgersi ad un'officina autorizzata **VOGE** per un controllo prima possibile.

### 20) SPIA "TCS"

VOGE Valico 525DSX è dotata di TCS disinseribile. All'avviamento la spia "TCS" inizia a lampeggiare lentamente; quando il veicolo supera la velocità di 6 km/h la spia si spegne automaticamente, ma il TCS è comunque attivo.

Premere il pulsante TCS (Sistema controllo trazione) situato sul blocchetto comandi sinistro per attivare o disattivare il TCS secondo le modalità qui di seguito indicate.

Durante la guida si possono verificare i seguenti casi:

- La spia TCS lampeggia: il TCS sta funzionando.
- La spia TCS è spenta il TCS non è in funzione, ma rimane comunque attivo.

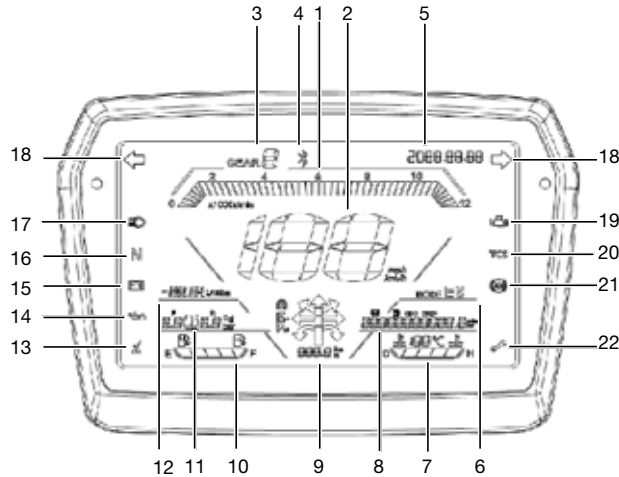

Pulsante ABS

- La spia TCS si accende fissa: potrebbero esserci malfunzionamenti nel TCS.

In tal caso rivolgersi ad un'officina autorizzata VOGÉ per un controllo prima possibile.

### Disattivazione

Il TCS non può essere spento durante la guida.

Per disattivare il TCS con il motore acceso è necessario:

- Arrestare il veicolo
- Tenere la chiave di avviamento su "ON" o tenere il motore al minimo.
- Spegner il TCS premendo sul comando TCS disattivo.
- A motore acceso se la spia TCS rimane fissa significa che il TCS è spento.

Per maggiori dettagli sul funzionamento del TCS fare riferimento alla relativa sezione.

### 21) SPIA "ABS"

VOGÉ Valico 525DSX è dotata di ABS disinseribile.

La spia si accende all'accensione per controllare il corretto funzionamento dell'impianto antibloccaggio (ABS) e si spegne quando si supera la velocità di 6 km/h.

Se la spia rimane accesa dopo l'avviamento o si accende durante la guida è possibile che l'ABS non funzioni correttamente e verrà disattivato.

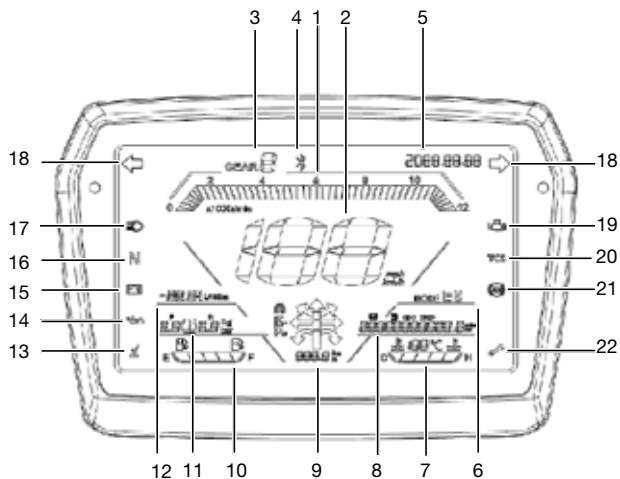

Premere il pulsante ABS situato sul blocchetto comandi destro per attivare o disattivare il ABS secondo le modalità qui di seguito indicate.

### ATTENZIONE!

- In caso di malfunzionamento della spia ABS recarsi quanto prima da un'officina autorizzata **VOGE**.
- Sempre in caso di malfunzionamento della spia ABS ricordarsi di prestare attenzione a non provocare il bloccaggio delle ruote durante frenate di emergenza.

### Disattivazione

Il sistema ABS non può essere disattivato durante la guida. Per disattivarlo con il motore acceso è necessario:

- Arrestare il veicolo e tenere il blocchetto comandi su "ON "
- Premere il comando disattivazione ABS presente sul blocchetto comandi destro per tre secondi. La spia ABS della strumentazione inizierà a lampeggiare velocemente.
- Rilasciare il comando ABS entro due secondi: il sistema ABS sarà disattivo e la spia ABS della strumentazione lampeggerà lentamente

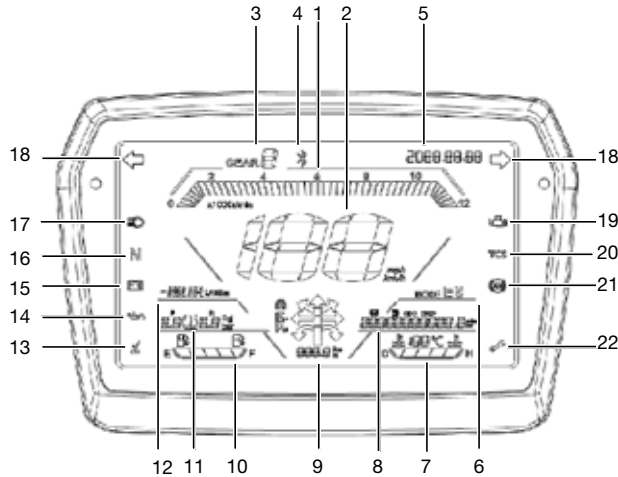

## Riattivazione a veicolo acceso

- Arrestare il veicolo e tenere il blocchetto multifunzione su "ON".
- Premere il pulsante ABS per più di tre secondi. La spia ABS della strumentazione inizierà a lampeggiare velocemente.
- Rilasciare il pulsante ABS entro due secondi: il sistema ABS sarà attivo.

Arrestando il veicolo e girando il blocchetto multifunzione su "OFF" e poi su "ON" il sistema ABS si riattiverà automaticamente.

## ATTENZIONE!

- Nelle disattivazione e attivazione se si rilascia il comando ABS dopo i due secondi prescritti il cambio di stato non avviene.
- Disattivare il sistema ABS solo in condizioni eccezionali.

Per maggiori dettagli sul funzionamento dell'ABS fare riferimento alla sezione dedicata.

## 22) SPIA SERVICE

La spia si accende quando la pressione di uno o di entrambi gli pneumatici è inferiore o superiore al range previsto (2 - 2,9 bar).



## 1.6 COMANDI

### BLOCCHETTO MULTIFUNZIONE

Il blocchetto multifunzione ha tre funzioni principali:

- ON** Il motore e le luci possono funzionare.  
La chiave non può essere tolta.
- OFF** Il motore e le luci non possono funzionare.  
La chiave può essere tolta.
- LOCK** Lo sterzo è bloccato.  
Il motore e le luci non possono funzionare.  
La chiave può essere tolta.

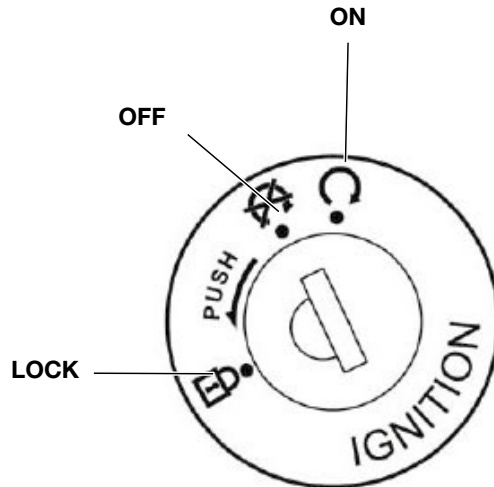

### ATTENZIONE!

- Non ruotare mai l'interruttore di avviamento su "OFF" durante la marcia, ciò può causare incidenti.
- Bloccare sempre lo sterzo quando il motociclo viene parcheggiato per evitare l'uso non autorizzato del veicolo.

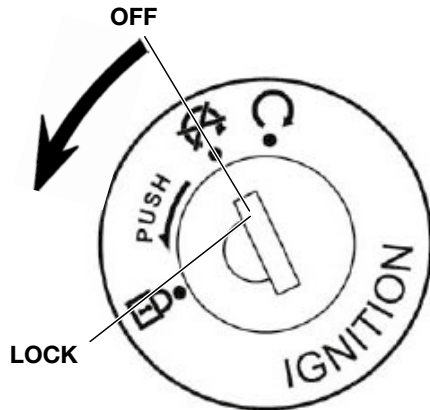

## BLOCCASTERZO

### BLOCCAGGIO

Girare completamente il manubrio verso sinistra. Dalla posizione "OFF" tenendo premuta la chiave girare sulla posizione "LOCK". Per facilitare l'inserimento del bloccasterzo muovere leggermente il manubrio mentre si ruota la chiave.

### SBLOCCAGGIO

Girare la chiave su "OFF" e il bloccasterzo si disinserisce automaticamente.

### ATTENZIONE!

- Dopo l'operazione di bloccaggio provare a girare delicatamente il manubrio per assicurarsi che lo sterzo sia effettivamente bloccato.
- Non girare mai la chiave sulle posizioni "OFF" o "LOCK" durante la guida.
- Bloccare lo sterzo ed estrarre la chiave durante il parcheggio per evitare l'uso non autorizzato del veicolo.



Pulsante avviamento

## LUCI SEMPRE ACCESE

Questo veicolo è dotato di un sistema di accensione automatica delle luci quando la chiave è su “ON”.

### ATTENZIONE!

Non lasciare la chiave su “ON” a motore spento per più di 3 minuti per evitare di scaricare la batteria.

## PULSANTE AVVIAMENTO



Per avviare il motore premere il pulsante di avviamento situato sul blocchetto comandi destro.

### ATTENZIONE!

Per le istruzioni da seguire nella fase di avviamento fare riferimento alla sezione dedicata.



Segnalazione di emergenza "Hazard"



Avvisatore acustico

## SEGNALAZIONE DI EMERGENZA (HAZARD)



Premendo il tasto indicato il figura gli indicatori di direzione anteriori e posteriori lampeggiano contemporaneamente.

Premendo il tasto una seconda volta gli indicatori di direzione anteriori e posteriori si spengono contemporaneamente.

## ATTENZIONE!

- Utilizzare questo comando quando si intendono segnalare particolari condizioni di emergenza.
- Il comando non si disattiva automaticamente. Non dimenticarlo acceso per non pregiudicare la sicurezza di marcia.
- Non utilizzare la segnalazione di emergenza a motore spento per più di 10 minuti per evitare di scaricare la batteria.

## AVISATORE ACUSTICO (CLACSON)



Premere il pulsante per far suonare l'avvisatore acustico con la chiave su "ON".



## INTERRUTTORE ARRESTO MOTORE



Premendo il tasto indicato in figura Il motore non può funzionare



Interruttore arresto motore

## ATTENZIONE!

L' interruttore deve essere nella posizione "  " solo per spegnere il motore in caso d'emergenza.

## FARI SUPPLEMENTARI (FENDINEBBIA)

### Attivazione



Premere brevemente il pulsante in figura per inserire i fari supplementari fendinebbia.

### Disattivazione



Premere nuovamente in figura per disinserire i fari supplementari fendinebbia.



Fari supplementari (Fendinebbia)



Deviatore luci e flasher



Lampeggio



Comando indicatori direzione

## ATTENZIONE!

I fari supplementari sono omologati come fari fendinebbia e possono essere utilizzati esclusivamente in condizioni atmosferiche di scarsa visibilità.

## DEVIATORE LUCI E FLASHER



Luce abbagliante: illumina la strada in profondità.



Luce anabbagliante: illumina la strada di fronte al veicolo.

## LAMPEGGIO

**PASSING** Lampeggio diurno: premere l'interruttore per il lampeggio.

## COMANDO INDICATORI DI DIREZIONE (FRECCHE)

Azionare il comando per far lampeggiare gli indicatori di direzione.



per girare a destra



per girare a sinistra

Premere sulla leva del comando per disattivare gli indicatori di direzione.



Pulsante MODE

Pulsante MODE

## ATTENZIONE!

La freccia non si disattiva automaticamente dopo aver effettuato la svolta.

## COMANDO MODE

Premere il pulsante "MODE" per scegliere la modalità "ECO" o "SPORT" in base alle esigenze di guida; sulla strumentazione il relativo indicatore indicherà la modalità inserita

## COMANDO SISTEMA ABS

Scegliere la modalità "OFF\_ROAD" premendo il relativo pulsante. Premere a lungo nuovamente il pulsante OFF-ROAD (per circa 3 secondi): l'ABS della ruota posteriore si disinserirà automaticamente e la spia ABS sulla strumentazione continuerà a lampeggiare per tutta il tempo in cui l'ABS rimarrà disinserito.

## ATTENZIONE!

Il sistema ABS si inserisce automaticamente all'accensione del veicolo. Qualora si desideri disinserirlo procedere come appena spiegato.



Pulsante TCS

## **COMANDO SISTEMA TCS**

Premere il pulsante TCS per attivare o disattivare il sistema di controllo di trazione TCS.

Per i dettagli sulla funzione TCS fare riferimento nella sezione Uso dedicata.



## 1.7 DOTAZIONI

### PRESA USB

Il veicolo è dotato di una presa a USB, situata sul lato destro della strumentazione sotto il display, utile per la ricarica di un dispositivo elettronico a bassa potenza, da effettuare solo se il motore è acceso.

**SPECIFICHE** Uscita: DC 5V 1A

- a Sollevare il tappo in gomma sfilando l'apposita linguetta.
- b Inserire la presa del carica batterie nel dispositivo elettronico e nell'apposita presa USB.



Tappo presa USB chiuso



Tappo presa USB aperto

### ATTENZIONE!

- Chiudere il tappo della presa se non viene utilizzata.
- Utilizzare la presa USB per la ricarica solo a motore acceso per evitare di scaricare la batteria del veicolo.
- Utilizzare la presa USB per la ricarica di un dispositivo elettronico compatibile con le specifiche della presa stessa per evitare danni all'impianto elettrico.
- Leggere attentamente le istruzioni del carica batterie del

vostro dispositivo elettronico per non danneggiarlo. Eventuali danni causati al carica batterie non sono coperti da garanzia.



Rimozione sella passeggero



Viti di apertura sella pilota

## VANO SELLA PASSEGGERO

Il veicolo è dotato di una sella biposto dedicata a pilota e passeggero; per accedere al vano sella posteriore inserire la chiave di avviamento nell'apposita serratura situata sul lato sinistro del veicolo.

### Apertura

Inserire la chiave nell'apposita serratura e girare la chiave. La sella posteriore si aprirà a seguito di un breve click di apertura e sarà possibile accedere al vano sella posteriore.

### Chiusura

Riposizionare la sella posteriore nella sua sede e spingere verso il basso fino al completo sbloccaggio dei perni di chiusura. In questo vano sono situati anche il gancio di apertura della sella anteriore e un cavo antifurto casco per appendere il proprio casco in caso di sosta



Serratura vano sella passeggero



Apertura vano sella passeggero

## VANO SELLA PILOTA

Per la rimozione della sella anteriore è necessario aprire il vano sotto sella posteriore come spiegato nel paragrafo precedente e rimuovere la sella passeggero.

### Apertura

Svitare le due viti di apertura sella pilota: sarà così possibile accedere al vano principale dove alloggiavano la batteria, la scatola fusibili e il connettore sistema di diagnosi.

### Chiusura

Riposizionare la sella principale nella sua sede, avvitare le due viti procedendo in senso opposto rispetto all'apertura, riposizionare la sella passeggero e spingere verso il basso fino al completo bloccaggio dei perni di chiusura.



## POGGIAPIEDI PASSEGGERO

### COME UTILIZZARLO

Per estrarre il poggiapiedi tirarlo verso l'esterno.

### ATTENZIONE!

Spingere delicatamente il poggiapiedi nella sua sede se non utilizzato.

## POGGIAPIEDI PILOTA

### ATTENZIONE!

Il poggiapiedi è dotato di una molla che ne consente la chiusura automatica in caso di urto.



## GANCIO ANTIFURTO CASCO

Il veicolo è dotato di un comodo gancio antifurto casco che permette di agganciare il proprio casco durante la sosta ed ed evitarne il furto.

Per accedervi è necessario aprire la sella passeggero come descritto nel paragrafo dedicato: il gancio sarà facilmente visibile nella parte anteriore sinistra del vano sotto sella passeggero e sarà possibile agganciarvi il casco.

Reinserire la sella passeggero nel proprio vano e procedere alla chiusura: il casco sarà agganciato e posto in sicurezza dalla chiusura della sella.

Per rimuoverlo fare la medesimo procedura appena descritta in senso inverso.



Gancio antifurto casco



Gancio antifurto casco



Cavalletto centrale estratto



Cavalletto laterale estratto

## CAVALLETTO CENTRALE

Per posizionare Valico 500DS/500DSX ABS EURO 5 sul cavalletto centrale, facendo leva con un piede sul cavalletto stesso, muovere il veicolo tenendolo con la mano destra sulla maniglia del passeggero e con la mano sinistra sul manubrio, preventivamente girato a sinistra.

### ATTENZIONE!

- Assicurarsi che il cavalletto centrale sia perfettamente ritratto prima della partenza per evitare incidenti..
- Assicurarsi che la molla del cavalletto sia perfettamente funzionante per evitare che il cavalletto si possa abbassare durante la guida e causare incidenti.



Cavalletto laterale estratto



Cavalletto laterale ritratto

## CAVALLETTO LATERALE

Il veicolo è dotato di un cavalletto laterale solo per soste su terreni solidi e in piano.

Un interruttore interrompe il circuito di avviamento quando il cavalletto laterale è abbassato e una marcia diversa dal folle è inserita.

### COME UTILIZZARLO

- a Spegnerne il motore ed estrarre il cavalletto laterale.
- b Scendere dal motociclo e contemporaneamente appoggiare il motociclo sul cavalletto.
- c Ruotare completamente il manubrio verso sinistra e assicurarsi che il veicolo sia stabile.

### ATTENZIONE!

- In caso di parcheggio in salita posizionare il veicolo con la ruota anteriore verso la salita ed inserire la prima marcia del cambio.
- Il cavalletto laterale non è progettato per sostenere un carico oltre a quello del veicolo.
- Con il cavalletto laterale abbassato il motore si avvia solo



- con il cambio marce in posizione di folle.
- Con il cavalletto laterale ritratto, tirando la leva della frizione, il motore si può avviare.
- Abbassando il cavalletto laterale il motore si spegne se è inserita una marcia diversa dal folle.
- Non lasciare il motociclo sul cavalletto laterale in zone di passaggio: il motociclo potrebbe cadere.

## SPECCHI RETROVISORI

VALICO 525DSX è provvisto di specchi retrovisori che possono essere regolati in base alle esigenze di guida.

### Regolazione specchio

E' possibile regolare l'inclinazione dello specchio (1) manualmente finché non sia raggiunta la posizione ottimale.

### Regolazione stelo

E' possibile regolare l'inclinazione dello stelo di ogni specchio nel modo seguente:

- allentare il dado (3) per regolare lo stelo (2) in base alla posizione desiderata.
- riavvitare il dado (3).



Posizione parabrezza abbassato

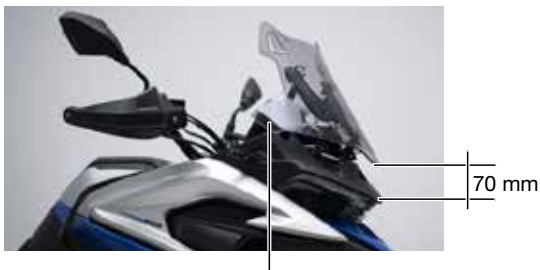

Posizione parabrezza alzato

## ATTENZIONE!

- Per motivi di sicurezza non effettuare la regolazione degli specchi durante la guida.
- Prima della partenza ricordarsi di regolare entrambi gli specchi nella posizione adeguata per consentire una perfetta visibilità durante la guida.

## PARABREZZA REGOLABILE

VALICO 525DSX è provvisto di un parabrezza che può essere regolato manualmente in base alle esigenze di guida fino a un escursione massima di 70 mm.

Per alzare o abbassare il parabrezza agire direttamente su di esso in prossimità delle molle laterali, il cui scatto indicherà lo spostamento del parabrezza stesso.

- Sollevare il parabrezza manualmente finché non si sentirà lo scatto delle due molle laterali: in questa posizione il parabrezza sarà in posizione di massima escursione (70 mm) e quindi totalmente alzato.
- Abbassare il parabrezza manualmente finché non si sentirà nuovamente lo scatto delle due molle laterali: in questa posizione il parabrezza sarà in posizione di minima escursione e quindi totalmente abbassato.



## PARAMANI

VALICO 525DSX è dotato di serie di una coppia di paramani comodi per proteggere le mani dai flussi d'aria.

### Rimozione paramani

Rimuovere dapprima gli specchi retrovisori, svitandoli dalle loro sedi.

Svitare le viti di fissaggio laterali e anteriori dei paramani e sollevare i paramani dalle loro sedi per rimuoverli.

### Reinserimento paramani

Riposizionare i paramani nelle rispettive sedi e reinserirli procedendo in senso inverso rispetto a quanto appena descritto. Riavvitare rispettivamente le viti di fissaggio anteriori e laterali e fissare nuovamente gli specchi retrovisori nelle loro sedi.



Ammortizzatore posteriore  
a leveraggio progressivo



Ghiera di regolazione

## REGOLAZIONE AMMORTIZZATORE POSTERIORE

VOGE 525DSX è dotata di ammortizzatore posteriore a leveraggio progressivo.

Per adattare il comportamento del veicolo alle condizioni di carico l'ammortizzatore posteriore è regolabile nel pre carico della molla ed è dotato di leveraggio progressivo.

### CONSIGLI DI UTILIZZO

E' possibile regolare l'ammortizzatore in diverse posizioni tra un minimo (consigliata per uso singolo) ed un massimo (consigliata per uso con passeggero e carico).

### REGOLAZIONE

Utilizzando una chiave apposita variare il pre carico dell'ammortizzatore (ruotare in senso orario per aumentare il pre carico, ruotare in senso antiorario per ridurre il pre carico).

### ACCESSORI E MODIFICHE

L'utilizzo di accessori non originali VOGÉ o modifiche al veicolo possono influire negativamente sulla sicurezza e sul funzionamento dello stesso.

VOGE non assume alcuna responsabilità riguardo a scelta, installazione ed uso di accessori non originali: i relativi danni conseguenti al veicolo non sono quindi coperti da garanzia.

Nel caso di installazione di un accessorio, accertarsi che esso:

- non copra i sistemi di illuminazione,
- non riduca la distanza dal suolo del veicolo o il suo angolo di inclinazione,
- non ostacoli il libero movimento delle sospensioni,
- non impedisca una corretta posizione di guida,
- non interferisca con l'uso di qualsiasi comando.

Si raccomanda la massima attenzione sia al sistema di fissaggio di eventuali accessori, sia a non superare il massimo carico ammissibile stabilito da **VOGE**.

Si raccomanda, inoltre, di non asportare alcun particolare originale e di non alterare il veicolo in nessun modo poiché tali modifiche potrebbero causare problemi di manovra, stabilità e frenata del veicolo oltre a renderlo non più idoneo alla circolazione su strade pubbliche.

In particolare guidare con molta cautela nel caso in cui sul vostro motociclo sia montato un parabrezza maggiorato: quest'ultimo genera delle forze aerodinamiche che possono influire sulla stabilità del veicolo; attenersi quindi alle indicazioni fornite dal costruttore del parabrezza stesso.



VALICO 525DSX





VALICO 525DSX

USO >

## 2.1 SICUREZZA DI GUIDA

Rilassarsi ed indossare abiti adeguati sono i punti chiave per una guida sicura.

Osservare le regole della circolazione stradale, concentrarsi nella guida ed avere prudenza è essenziale per prevenire incidenti.

Essere in buone condizioni fisiche è fondamentale per controllare al meglio il veicolo.

Farmaci, droghe e alcool rendono rischiosa la guida.

### ATTENZIONE!

Prima di porsi alla guida dello motocicletto effettuare i controlli pre guida.

## EQUIPAGGIAMENTO

Indossare sempre indumenti adeguati. Allacciare i polsini per evitare che possano impigliarsi nelle leve dei freni. Indossare il casco ed allacciarlo correttamente. E' consigliabile l'utilizzo di guanti protettivi di tipo motociclistico.

Il manubrio va impugnato saldamente con entrambe le mani.

E' molto pericoloso guidare lo motocicletto con una mano sola.

### ATTENZIONE!

- Evitare di indossare abiti troppo larghi o lunghi per prevenire situazioni di pericolo.
- Non toccare la marmitta durante la guida e per almeno 10 minuti dopo aver spento il motore.
- Per evitare il pericolo di incendio non parcheggiare in prossimità di sostanze infiammabili o erba secca.



VALICO 525DSX



## METODO DI GUIDA

Sedersi in una posizione corretta che permetta di controllare propriamente tutte le funzioni del motociclo.

La sicurezza dei veicoli a due ruote è influenzata dalla posizione di guida. Il conducente deve occupare la parte centrale della sella. Una posizione troppo arretrata provoca un alleggerimento della ruota anteriore che può far sbandare il veicolo.

Evitare manovre brusche che potrebbero far perdere il controllo del veicolo.

Prestare la massima attenzione alle condizioni della strada. In caso di strade con buche ed ondulazioni del manto moderare la velocità ed evitare di irrigidirsi.

## ATTENZIONE!

Il manubrio va sempre impugnato saldamente con entrambe le mani, come impone il Codice della Strada. E' molto pericoloso, infatti, guidare il motociclo con una mano sola.



Poggiapiedi passeggero

## TRASPORTO PASSEGGERO

Per il trasporto di un passeggero utilizzare esclusivamente la parte posteriore della sella.

Ricordarsi che il conducente ha la responsabilità di istruire il passeggero sulle modalità di salita e discesa dal veicolo. Inoltre il guidatore è il primo a salire e l'ultimo a scendere dal veicolo al fine di regolare la stabilità e l'equilibrio del veicolo stesso.

### SALITA

- Il conducente, dopo essere salito sul veicolo tiene entrambi i piedi a terra per mantenere il veicolo in equilibrio.
- Il passeggero sale sempre dal lato sinistro del veicolo, dopo aver estratto e utilizzato l'apposito poggiapiedi.

### DISCESA

- Il conducente, dopo aver arrestato il veicolo, tiene entrambi i piedi appoggiati a terra per mantenere il veicolo in equilibrio.
- Il passeggero scende sempre dal lato sinistro muovendosi con cautela per non sbilanciare il veicolo.



## 2.2 AVVIAMENTO

### AVVIAMENTO ELETTRICO

- a Salire sul veicolo dal lato sinistro e sedersi in posizione sicura e confortevole. Mantenere entrambi i piedi al suolo per non perdere l'equilibrio.
- b Sollevare il cavalletto laterale.
- c Girare la chiave di avviamento su "ON".
- d Posizionare il cambio in folle (la spia N sarà accesa) e, tirando a fondo la leva della frizione, premere il pulsante di avviamento.

Questo modello è dotato di iniezione elettronica. Per avviare il motore non è necessario ruotare il comando dell'acceleratore.

### ATTENZIONE!

- Rilasciare il pulsante di avviamento nell'istante in cui il motore si avvia.
- Non premere il pulsante di avviamento quando il motore è in funzione, altrimenti il motore potrebbe danneggiarsi.

Per evitare di scaricare la batteria non tenere premuto il pulsante di avviamento per più di 5 secondi consecutivi.

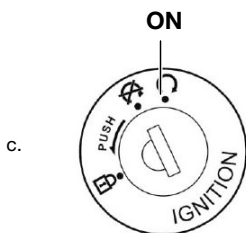

Leva del cambio (N)



Pulsante d'avviamento

Se il motore non parte entro 5 secondi, rilasciare il pulsante ed attendere 10 secondi circa prima di riprovare ad avviare il motore.

### **ATTENZIONE!**

- Con il cavalletto laterale estratto il motore può essere avviato solo se il cambio è in folle, se si tenta di inserire una marcia il motore si spegne.
- Assicurarsi che il cavalletto laterale sia completamente chiuso prima della partenza.
- I gas di scarico sono altamente tossici. Non avviare mai il veicolo in locali chiusi o non ben ventilati.

### **Sistema automatico arresto motore**

TROFEO 525DSX è dotato di un sistema automatico di arresto del motore e interruzione del flusso di carburante nel caso in cui il veicolo si ribalti. Prima di riavviare il motore posizionare la chiave su "**OFF**" e poi su "**ON**".



## 2.3 GUIDA

### PARTENZA

#### 1 AVVIARE IL MOTORE

Ritirare il cavalletto laterale ed avviare il motore seguendo le indicazioni del paragrafo precedente.

#### ATTENZIONE!

Mantenere tirata la leva del freno anteriore fino al momento della partenza.

#### 2 PARTENZA

Con la manopola acceleratore completamente chiusa e il motore al minimo tirare completamente la leva frizione. Inserire la prima marcia spingendo verso il basso la leva cambio.

Rilasciare la leva del freno anteriore.

Rilasciare lentamente la leva frizione e contemporaneamente accelerare moderatamente, il veicolo inizierà ad avanzare.

#### ATTENZIONE!

Il rilascio troppo brusco o rapido della leva frizione può





Leva del cambio

causare l'arresto del motore e l'impuntamento del veicolo. Non accelerare bruscamente durante la partenza per non perdere il controllo del veicolo.

### 3 ACCELERARE DOLCEMENTE

**a Rotazione** La velocità aumenta.

Alla partenza o in prossimità di una salita ruotare la manopola gradualmente per aumentare la potenza erogata dal motore.

**b Ritorno** La velocità diminuisce.

In caso di emergenza il ritorno va effettuato il più rapidamente possibile.

### CAMBIO MARCE

Il veicolo è dotato di un cambio a sei rapporti disposti come in figura. Utilizzare il corretto rapporto in funzione delle condizioni di guida.

#### PASSAGGIO AL RAPPORTO SUPERIORE

Rilasciare la manopola acceleratore, tirare la frizione, sollevare la leva del cambio, rilasciare la frizione e accelerare.



Leva frizione

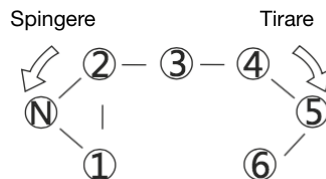

### PASSAGGIO AL RAPPORTO INFERIORE (SCALATA)

Rilasciare la manopola acceleratore, se necessario azionare le leve freno per ridurre la velocità.

Tirare la frizione, abbassare la leva del cambio e rilasciare la frizione.

### ATTENZIONE!

Scalare sempre una marcia alla volta ed alla velocità corretta per evitare il fuori giri del motore e l'impuntamento della ruota posteriore.

### GUIDARE CON PRUDENZA

Prima di immettersi nel traffico accendere gli indicatori di direzione e controllare che non sopraggiungano altri veicoli.

#### Una guida corretta prolunga la vita del vostro veicolo

- Scaldare il motore prima di partire e moderare la velocità a motore freddo.
- Non accelerare bruscamente.
- Non guidare per lunghi tratti a velocità massima.

**Evitare frenate brusche o sterzate improvvise**

Se usati bruscamente i freni possono far bloccare le ruote del veicolo e causare una situazione di pericolo.

Frenate brusche e sterzate improvvise possono essere causa di scivolate.

**Fare attenzione quando la strada è bagnata**

L'aderenza su una strada bagnata è minore che su una strada asciutta e lo spazio di frenata aumenta. Moderare la velocità e prestare la massima attenzione.

**Moderare la velocità in discesa**

In discesa rilasciare l'acceleratore e ridurre la velocità con leggere frenate intermittenti.

**ATTENZIONE!**

Evitare l'uso prolungato dei freni, che possono surriscaldarsi e perdere di efficienza.



## 2.4 COME FERMARSI

### 1 In prossimità del punto di fermata

Azionare gli indicatori di direzione, controllare che non stiano sopraggiungendo altri veicoli e fermare il veicolo dolcemente. Per fermarsi rilasciare la manopola dell'acceleratore e frenare dolcemente con entrambi i freni.

### 2 Quando il veicolo è fermo

Disinserire gli indicatori di direzione e girare la chiave su "OFF" per spegnere il motore.

## ATTENZIONE!

Non girare mai la chiave su "OFF" quando il veicolo è in movimento. Il mancato funzionamento dell'impianto elettrico potrebbe provocare situazioni di pericolo.

### 3 Parcheggio

Estrarre il cavalletto laterale e scendere dal lato sinistro del veicolo. Parcheggiare sempre il motociclo su superfici piane ed in posizione tale da non intralciare il traffico. Il veicolo potrebbe cadere se parcheggiato su superfici sconnesse o cedevoli.

### 4 Bloccare lo sterzo ed estrarre la chiave

Assicurarsi che lo sterzo sia effettivamente bloccato.

### **5 Accorgimenti parcheggio**

L'esposizione ai raggi solari, producendo in alcuni casi un forte calore, può danneggiare la strumentazione e la vernice delle plastiche. Piccoli accorgimenti possono evitare questo inconveniente:

- a** Se possibile, non parcheggiate il veicolo di fronte al sole.
- b** Se necessario, quando il veicolo è parcheggiato al sole, coprire la strumentazione con un panno in modo da proteggerla dai raggi solari.

---

### **ATTENZIONE!**

- Il danneggiamento di strumentazioni, plastiche, ecc. dovuto al montaggio di parabrezza non originali non è coperto da garanzia.
  - Eventuali danni al veicolo dovuti ad un mancato rispetto degli accorgimenti qui specificati non sono coperti da garanzia.
-



## 2.5 SISTEMA ANTIBLOCCAGGIO ABS

L'ABS è concepito per prevenire il bloccaggio di entrambe le ruote quando si frena applicando e interrompendo la forza frenante a brevi intervalli.

Quando l'ABS è in funzione (a velocità maggiori di 6 km/h circa) è normale avvertire pulsazioni sulle leve del freno: proseguire normalmente l'azione frenante.

### ATTENZIONE!

- L'ABS non può compensare condizioni avverse della strada: in caso di liquidi o manto irregolare gli spazi di arresto possono essere superiori a quelli di un sistema tradizionale.
- L'ABS non può controllare il bloccaggio se la ruota scivola lateralmente: quando si sta curvando limitare la forza frenante od evitare di frenare riducendo la velocità prima di entrare in curva.
- L'uso di pneumatici non raccomandati può causare il malfunzionamento dell'ABS e, di conseguenza, un allungamento imprevedibile degli spazi di arresto.
- Quando il voltaggio della batteria è molto basso o se si interrompe l'alimentazione elettrica l'ABS non funziona: in tal caso la spia lampeggerà.

- In caso di malfunzionamento ricordarsi di prestare attenzione a non provocare il bloccaggio delle ruote durante frenate di emergenza. Rivolgersi al più presto ad un'officina autorizzata **VOGE**.

## 2.6 SISTEMA CONTROLLO DI TRAZIONE TCS

Il TCS è concepito per supportare il veicolo a mantenere la trazione in situazioni particolari (fondo sdruciolevole, ghiaccio, bagnato,...).

Se i sensori rilevano uno slittamento della ruota posteriore il TCS interviene regolando l'erogazione della potenza del motore fino al ripristino della trazione. E' quindi possibile notare variazioni nella risposta del motore o nel rumore di scarico.

- Il TCS si accenderà automaticamente al riavvio del motore (blocchetto multifunzione su "ON").
- Disattivare il TCS se il veicolo si blocca nel fango, nella sabbia o su altre superfici stradali molto scivolose.
- Quando il veicolo si trova sul cavalletto centrale e il TCS è attivo, non aprire completamente l'acceleratore a lungo per evitare di bagnare la candela o che la spia TCS rimanga accesa a causa del malfunzionamento rilevato.



- Il TCS non funziona e la relativa spia si accenderà in caso di malfunzionamento o scaricamento della batteria.

### **ATTENZIONE!**

- Il TCS non sostituisce una guida appropriata in caso di particolari condizioni. Il TCS infatti non può impedire la perdita di trazione o lo slittamento della ruota anteriore entrando in curva a velocità eccessiva o accelerando con grande inclinazione del motoveicolo in frenata.
- Analogamente in caso di superfici scivolose procedere con molta cautela.
- Usare solo pneumatici come da specifiche riportate sul libretto di circolazione. L'uso di pneumatici di dimensioni diverse può causare un funzionamento scorretto del TCS e quindi situazioni pericolose.

Per il funzionamento della spia TCS fare riferimento nella sezione dedicata nella strumentazione.

## 2.7 RODAGGIO

Il periodo di rodaggio è molto importante per l'affidabilità e la durata del veicolo. Seguire scrupolosamente quanto riportato:

- a** Durante i primi 500 km non richiedere mai le massime prestazioni del motore, non utilizzare più di 1/2 dell'acceleratore, evitare lunghe percorrenze a velocità elevata ed in salita, soprattutto con il passeggero.
- b** Dai 500 ai 1000 km non sorpassare mai i 2/3 di apertura del gas.
- c** Dopo i 1000 km aumentare progressivamente la velocità fino ad ottenere le massime prestazioni.

### ATTENZIONE!

- Assicurarsi di cambiare l'olio motore secondo la periodicità specificata nella tavola di manutenzione.
- Durante la fase di rodaggio il motore deve assestarsi e trovare quindi l'accoppiamento idoneo dei vari elementi, può essere normale un consumo di olio più elevato dello standard; controllare con maggior frequenza il livello dell'olio motore di quanto indicato nella tabella di manutenzione del veicolo.







# MANUTENZIONE >

## 3.1 CONTROLLI PRE GUIDA

E' bene abituarsi ad effettuare una breve ispezione del veicolo prima di mettersi alla guida.

Questo controllo quotidiano, oltre ad essere fondamentale per la sicurezza, può evitare danni al veicolo.

Se si riscontra qualche anomalia contattare un punto di assistenza **VOGE** appena possibile.



### CONTROLLO OLIO MOTORE

- a A motore freddo mantenere il veicolo in posizione verticale rispetto al terreno.
- b Dalla finestrella di ispezione, sul lato destro del veicolo, controllare che il livello dell'olio sia compreso tra il valore minimo e il massimo. Se il livello è prossimo al minimo, rabboccare olio motore.



Tappo carico olio

Finestrella controllo olio

## RABBOCCO OLIO MOTORE

- a A motore freddo mantenere il veicolo in posizione verticale rispetto al terreno.
- b Dopo aver svitato e tolto il tappo di carico olio, rabboccare il lubrificante finché nella finestrella di controllo il livello raggiunge il valore massimo.

### ATTENZIONE!

- Far attenzione a non ustionarsi durante il controllo.
- Non superare il livello massimo durante il rabbocco. Un eccesso di olio può causare malfunzionamenti e danneggiamento del motore.
- Il livello dell'olio risulta errato se il motociclo viene parcheggiato su una superficie non piana o se il motore è caldo.
- E' a cura del proprietario controllare periodicamente il livello dell'olio motore e rabboccare se necessario. Un normale consumo di olio può comportare un livello insufficiente anche se i tagliandi sono regolarmente eseguiti.



## **OLIO CONSIGLIATO**

Si consiglia di utilizzare esclusivamente olio motore: ACT-PRO! EVO SYNT 10W-40 (specifiche JASO MA2, API SL/SM).

---

## **ATTENZIONE!**

- Utilizzare olio di qualità non sufficiente provoca perdite di prestazioni e nei casi più gravi danneggiamento del motore.
  - Avarie meccaniche provocate dall'uso di olio non adeguato non sono coperte da garanzia.
-

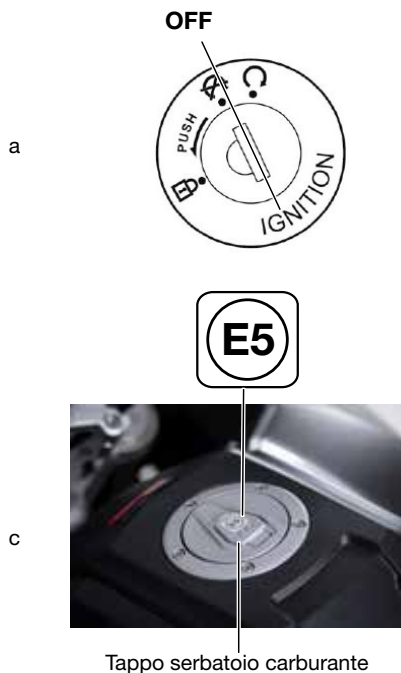

## RIFORNIMENTO DI CARBURANTE

- a Posizionare il veicolo sul cavalletto laterale dopo aver spento il motore.
- b Dopo aver sollevato il coperchio di protezione ruotare in senso orario la chiave nella serratura del serbatoio carburante fino ad ottenere l'apertura del tappo del serbatoio stesso.
- c Per chiudere il serbatoio premere verso il basso il tappo e la serratura si bloccherà automaticamente.

Utilizzare sempre il veicolo in un luogo sufficientemente aerato. Non riempire di benzina il serbatoio oltre il livello massimo.

## ATTENZIONE!

- Durante il rifornimento fare molta attenzione a non ustionarsi: il carburante è infatti facilmente infiammabile ed esplosivo.
- Il veicolo è compatibile con carburante E5, cioè composto da massimo il 5% di etanolo, come indicato su apposita etichetta.
- L'utilizzo di carburante non conforme alle specifiche del costruttore comporta l'esclusione dalla garanzia.
- Non utilizzare acqua in pressione sul tappo carburante per evitare che l'acqua entri nel serbatoio.

- Fare attenzione a non far cadere il carburante sulla vernice del motociclo: in caso pulire immediatamente.
- Se l'indicatore "E" lampeggia continuamente durante la guida significa che sono rimasti circa tre litri di carburante nel serbatoio; rifornirsi al più presto di carburante.
- Un livello insufficiente di carburante può causare problemi di avviamento del motore e danni della pompa carburante.



Gioco libero 2 ÷ 4 mm

## CONTROLLO ACCELERATORE

Controllare che la manopola dell'acceleratore presenti un gioco libero di 2÷4 mm.

Controllare inoltre che l'apertura sia scorrevole e che la chiusura sia totale ed automatica in tutte le posizioni dello sterzo.

### ATTENZIONE!

Il mancato ritorno automatico dell'acceleratore può causare situazioni di pericolo e cadute.

Se necessario registrare il comando dell'acceleratore come spiegato nella sezione dedicata.

## CONTROLLO STERZO

Muovere il manubrio in avanti, indietro, verso destra e verso sinistra, controllare che non ci siano giochi o parti non fissate correttamente.

Verificare che lo sterzo ruoti liberamente.

Se viene riscontrata qualche anomalia contattare un punto di assistenza **VOGE** per un controllo .

## **CONTROLLO AMMORTIZZATORI**

Controllare le condizioni degli ammortizzatori anteriori e posteriore premendo verso il basso il manubrio e la sella ripetutamente. Verificare che gli ammortizzatori non siano troppo cedevoli o poco progressivi.  
Controllare eventuali rumori anomali.



Finestra controllo olio freno posteriore



Finestra controllo olio freno anteriore

Pastiglie del freno

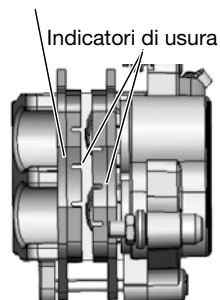

Freno anteriore

Pastiglie del freno

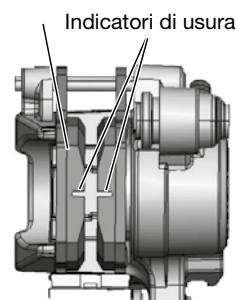

Freno posteriore

## CONTROLLO FRENI

### LIVELLO LIQUIDO FRENI A DISCO ANTERIORE E POSTERIORE

- Mantenere il manubrio in posizione orizzontale e controllare che il livello del liquido nel serbatoio sia compreso tra il massimo e il minimo indicati.
- Se il livello nel serbatoio è prossimo al minimo controllare visivamente l'usura delle pastiglie del freno. Nel caso le pastiglie non siano usurate potrebbero esserci delle perdite nel circuito idraulico. Contattare al più presto un punto di assistenza **VOGE** per un'ispezione.

### RABBOCCO E SOSTITUZIONE LIQUIDO FRENO A DISCO

Rivolgersi ad un'officina autorizzata **VOGE**.

### CONTROLLO USURA PASTIGLIE FRENO

Controllare visivamente lo stato di usura delle pastiglie. Le pastiglie sono da sostituire se non sono più visibili gli indicatori di usura presenti sulle stesse.

## ATTENZIONE!

- Per la sostituzione delle pastiglie freno rivolgersi ad una officina autorizzata **VOGE**.



Tappo serbatoio liquido refrigerante



Serbatoio liquido refrigerante

- Dopo aver sostituito le pastiglie freno azionare più volte la leva freno allo scopo di riposizionare le pastiglie.

## CONTROLLO LIQUIDO REFRIGERANTE

- a Parcheggiare il veicolo in piano mantenendolo verticale.
- b Controllare che nel serbatoio il livello del liquido sia compreso tra il livello massimo e quello minimo (visibile dal lato sinistro del veicolo vicino all'ammortizzatore posteriore).

Nel caso il livello sia inferiore al minimo procedere al rabbocco di liquido refrigerante.

## RABBOCCO LIQUIDO REFRIGERANTE

- a Parcheggiare il veicolo in piano mantenendolo verticale.

## ATTENZIONE!

Allo scopo di evitare ustioni non aprire mai il tappo del vaso di espansione quando il motore è caldo.

- b Rimuovere il tappo del serbatoio e rabboccare sino al livello massimo con liquido per impianti di raffreddamento ACT-PRO! PERMANENT FLUID (specifiche UNE 26-261-88, ASTM D 3306, BS 6580).



### ATTENZIONE!

- Rabboccare solo attraverso il tappo del serbatoio di espansione e non rimuovere il tappo del radiatore.
- Se il livello del liquido continua a calare nonostante periodici rabbocchi contattare un'officina **VOGE** per un controllo.



## **CONTROLLO LUCE DI ARRESTO**

- Girare la chiave su “ON”.
- Azionare la leva freno anteriore e posteriore alternativamente e verificare che la luce si accenda.
- Controllare che il fanale posteriore non sia danneggiato o sporco.

## **CONTROLLO INDICATORI DI DIREZIONE**

- Girare la chiave su “ON”.
- Agire sul comando degli indicatori e verificare che le frecce di destra e di sinistra lampeggino.

## **CONTROLLO SPECCHI RETROVISORI**

Sedersi sulla sella e regolare gli specchi in modo da avere una corretta visione alle spalle.

Verificare che gli specchi non siano danneggiati o sporchi.

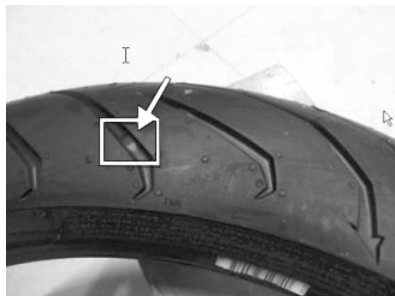

## CONTROLLO PNEUMATICI

Controllare la pressione con un manometro. La misura va effettuata quando il pneumatico è freddo.

### PRESSIONE PNEUMATICI

Ruota anteriore: 2,20 bar (solo pilota)  
2,50 bar (pilota e passeggero)

Ruota posteriore: 2,20 bar (solo pilota)  
2,50 bar (pilota e passeggero)

- Controllare che nel battistrada dei pneumatici non siano rimasti frammenti metallici, chiodi o ghiaia. Eventualmente rimuoverli.
- Controllare lo stato di usura. Sostituire il pneumatico se presenta usura eccessiva o irregolare.

## ATTENZIONE!

Pressione non corretta, usura eccessiva od irregolare del pneumatico riducono la stabilità del veicolo.

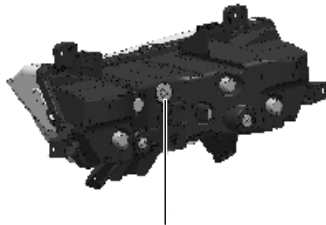

Vite faro superiore

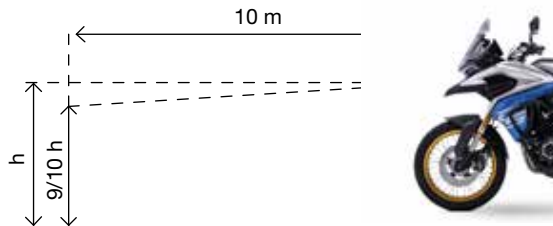

## CONTROLLO FANALI

A motore acceso verificare il corretto funzionamento delle luci di posizione anteriore e posteriore, del proiettore abbagliante ed anabbagliante, della luce targa.

Controllare inoltre che i fanali non siano danneggiati o sporchi.

## REGOLAZIONE DEL PROIETTORE ANTERIORE

Sedersi sul veicolo alla distanza di 10 metri da una parete. Accendere il proiettore anabbagliante e misurare l'altezza massima della zona illuminata.

- valore standard altezza da terra: 9/10 dell'altezza totale.

Per la regolazione agire sulla vite situata dietro il faro; ruotare in senso orario per abbassare il fascio luminoso e in senso antiorario per alzarlo.

## CONTROLLO CONTACHILOMETRI

Verificare che il contachilometri ed il tachimetro funzionino correttamente.

## CONTROLLO AVVISATORE ACUSTICO

Girare la chiave nella posizione "ON", premere il pulsante dell'avvisatore acustico e verificarne il corretto funzionamento

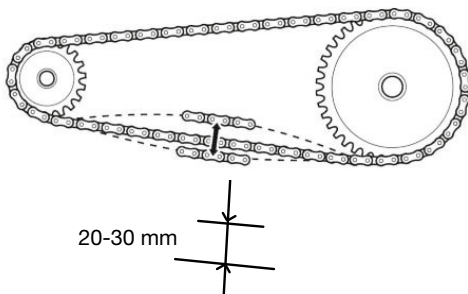

## CONTROLLO GENERALE

Osservare il motociclo e verificare che non ci siano danni evidenti a parti meccaniche, che il rumore e la fumosità allo scarico non siano eccessivi e che non siano presenti rumori anormali.

## CONTROLLO CATENA DI TRASMISSIONE

- Dopo aver arrestato il motore posizionare il veicolo sul cavalletto laterale con il cambio in folle.
- Verificare che in un punto intermedio del ramo inferiore della catena, a metà tra pignone e corona, sia presente un gioco verticale di 20-30 mm.
- Dopo aver spostato il veicolo in avanti verificare in altri punti il gioco libero della catena: esso deve mantenersi costante.

## ATTENZIONE

- Se in alcuni punti è presente un gioco maggiore o minore, è possibile che delle maglie della catena siano schiacciate o grippate. In tal caso contattare al più presto un punto di assistenza **VOGE**. Per evitare eventuali grippaggi è buona norma lubrificare spesso la catena come indicato a pag. 75.



- Se il gioco della catena è costante in diversi punti, ma sempre inferiore o maggiore di 20-30 mm, effettuare la regolazione della catena, come indicato a pag. XX.

## REGOLAZIONE CATENA DI TRASMISSIONE

- Posizionare il veicolo sul cavalletto laterale.
- Allentare il dado del perno ruota e il controdado di ogni lato del forcellone posteriore.
- Ruotare il dado registro catena finchè si ottiene un gioco verticale di 20-30 mm (in senso antiorario per allentare la catena).
- Serrare con cura il perno ruota  
Coppia di serraggio 95 Nm (9,5 kgm).
- Serrare con cura ogni controdado  
Coppia di serraggio 6 Nm (0,61 kgm).- 14 Nm (1,4 kgm)

## ATTENZIONE!

- Fare in modo che la distanza "d" sia uguale per i lati destro e sinistro del forcellone.
- Durante la regolazione fare attenzione a non lesionare il



sensore velocità e la ruota fonica.

## LUBRIFICAZIONE E PULIZIA CATENA DI TRASMISSIONE

La catena di trasmissione è costituita da maglie e da anelli di tenuta (per mantenere il grasso all'interno); si raccomanda quindi la massima attenzione durante le operazioni di lubrificazione e lavaggio.

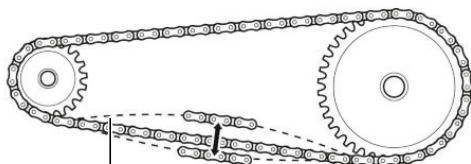

Sommità dell'area di sovrapposizione delle maglie

### LUBRIFICAZIONE

- Lubrificare la catena ogni 500 km.
- E' meglio lubrificare la catena quando il motore è ancora caldo dopo la guida per consentire al lubrificante di penetrare meglio nelle maglie.
- Applicare il lubrificante alla sommità dell'area di sovrapposizione delle maglie del ramo inferiore della catena, in modo che la forza centrifuga lo faccia penetrare durante la marcia.



## 3.2 MANUTENZIONE PERIODICA

- Per assicurare una guida sicura e confortevole è necessario effettuare con scrupolo le operazioni di manutenzione periodica illustrate.
- Se il motociclo non viene utilizzato per un lungo periodo è necessario effettuare un controllo generale al momento di rimetterlo in funzione.
- Si raccomanda inoltre di effettuare la prima ispezione secondo la periodicità specificata nella tavola di manutenzione o entro il primo mese.

### ATTENZIONE!

- Rivolgere la massima attenzione alla sicurezza personale durante le operazioni di manutenzione.
- Porre il motociclo sul cavalletto centrale e sul piano.
- Utilizzare utensili adeguati per le operazioni previste.
- Operare sempre a motore spento.
- Dopo essere stato spento il motore rimane caldo per molto tempo. Fare attenzione a non scottarsi.

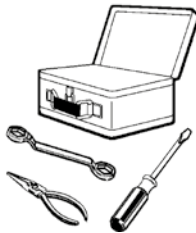



## LUBRIFICAZIONE GENERALE

Provvedere periodicamente alla lubrificazione di tutte le parti in scorrimento tra loro.

## PULIZIA

Pulire spesso il veicolo per evitare che l'accumulo di polvere o sporco danneggi la funzionalità dei singoli componenti.

## ATTENZIONE!

- Fare attenzione che i detergenti usati per la pulizia ed il lavaggio del veicolo non contengano agenti chimici dannosi per la vernice della carrozzeria.
- Se il veicolo non viene utilizzato per un periodo di tempo piuttosto lungo, prima della partenza controllare la funzionalità di ogni parte e procedere alla lubrificazione. Solo dopo aver effettuato tali controlli, avviare il motore.

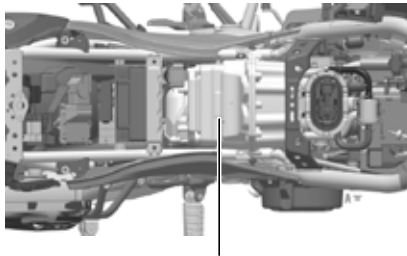

Scatola filtro aria nel vano sella

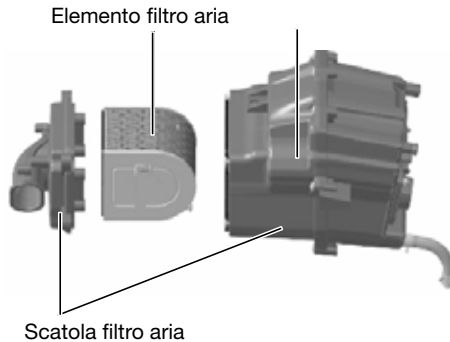

Elemento filtro aria

Scatola filtro aria

## ISPEZIONE FILTRO ARIA

Polvere e sporco nel filtro aria causano perdita di prestazioni, aumento del consumo e delle emissioni inquinanti. Aprire la scatola filtro aria e controllare lo stato dell'elemento filtrante. Pulirlo o sostituirlo secondo quanto indicato nella tavola di manutenzione.

### PULIZIA

- a** Rimuovere la sella e la batteria.
- b** Togliere le quattro viti della scatola filtro aria.
- c** Rimuovendo le quattro viti di fissaggio estrarre l'elemento filtro aria.
- d** Pulire l'elemento filtrante con aria compressa.

Installare in senso inverso allo smontaggio.

### ATTENZIONE!

- Non utilizzare benzina per la pulizia del filtro aria perché facilmente infiammabile.
- Se il filtro aria non è installato propriamente il motore aspira polvere e sporcizia. Questo pregiudica la durata del motore nel tempo.



Tappo carico olio

Filtro olio

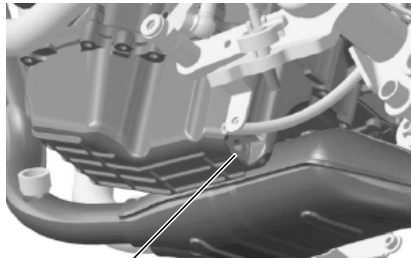

Vite di drenaggio

## SOSTITUZIONE OLIO MOTORE

Poiché la sostituzione dell'olio motore potrebbe risultare piuttosto difficoltosa ad un operatore inesperto, si consiglia di rivolgersi ad un'officina autorizzata **VOGE**. Nel caso si intenda procedere comunque, seguire attentamente le istruzioni qui riportate.

Sostituire l'olio motore alle scadenze indicate nella tabella di manutenzione.

### QUANTITÀ OLIO MOTORE

Sostituzione con cambio filtro      2,7 litri

### SOSTITUZIONE OLIO

- a** Parcheggiare il veicolo in piano sul cavalletto laterale.
- b** Dopo aver rimosso lo spoiler inferiore mettere un recipiente sotto la vite di drenaggio per raccogliere l'olio esausto (la vite di drenaggio si trova sotto il motore lato sinistro).
- c** Svitare e togliere il tappo di carico. Rimuovere la vite di drenaggio per far defluire l'olio. L'olio fuoriesce più facilmente a motore caldo.
- d** Pulire la vite di drenaggio e reinstallarla serrandola con cura. Verificare lo stato della guarnizione in rame della vite di drenaggio e sostituire se necessario.



Spoiler inferiore

Filtro olio

- e** Utilizzando un'apposita chiave per filtri rimuovere il filtro olio (sul lato frontale del veicolo, vicino ai collettori) per togliere quest'ultimo.

Sostituire il filtro con uno nuovo avendo cura, nella reinstallazione, di posizionare correttamente la guarnizione di tenuta e serrare (coppia di serraggio 26 Nm (2,7 kgm).

- f** Rabboccare il quantitativo corretto di olio motore ACT-PRO! EVO SYNT 10W-40 (specifiche JASO MA2, API SL/SM). Controllare il livello come indicato a pag. 60.

- g** Riavvitare il tappo.

- h** Scaldare il motore. Ricontrollare il livello dell'olio dopo aver spento e raffreddato il motore. Assicurarsi che non ci siano perdite di olio.

## ATTENZIONE!

- Attenzione a non ustionarsi con l'olio bollente durante le operazioni.
- Non disperdere gli olii esausti nell'ambiente.



Gioco libero acceleratore: 2-4 mm

## REGOLAZIONE ACCELERATORE

Nel caso in cui la manopola dell'acceleratore non presenti un gioco libero di 2-4 mm (come nella sezione dedicata) è necessaria la regolazione come di seguito descritto:

- a** Fare scorrere il manicotto di gomma (1) per scoprire la vite di regolazione (2).
- b** Allentare il controdado (3).
- c** Ruotare la vite di regolazione (2) fino ad ottenere il corretto gioco libero.
- d** Serrare il controdado (3) e reinstallare il manicotto di gomma (1).

## ATTENZIONE!

- Assicurarsi che, con il veicolo sul cavalletto laterale, si verifichi il ritorno automatico della manopola dell'acceleratore anche ruotando lo sterzo nelle varie posizioni, garantendo così il minimo del motore.
- Il mancato ritorno automatico dell'acceleratore può causare situazioni di pericolo e cadute.



Gioco libero leva frizione: 5-8 mm

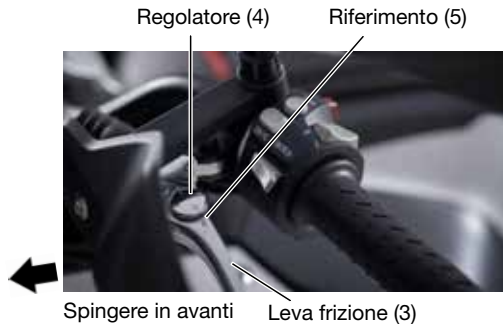

## REGOLAZIONE LEVA FRIZIONE

Nel caso in cui la leva della frizione non presenti un gioco libero di 5-8 mm è necessaria la regolazione come di seguito descritto:

- a** Rimuovere il manicotto di gomma per scoprire la vite di regolazione (1).
- b** Allentare il controdamo (2).
- c** Ruotare la vite di regolazione (1) fino ad ottenere il corretto gioco libero.
- d** Serrare il controdamo (2) e reinstallare il manicotto di gomma.

## ATTENZIONE!

Un eccessivo gioco libero della leva frizione può causare danneggiamenti della frizione (si brucia) e del cambio marce.

Sulla leva frizione è presente un regolatore con quattro posizioni per adattare la posizione della leva stessa alla mano del pilota. Spingere la leva (3) in avanti e ruotare il regolatore (4) fino ad allineare con il riferimento (5) il numero indicato sul regolatore stesso. La distanza della leva dal manubrio può variare da un minimo (posizione 4) ad un massimo (posizione 1).



---

### **ATTENZIONE!**

- Per motivi di sicurezza effettuare la regolazione della leva frizione solo quando il veicolo è fermo. Togliere le mani dal manubrio è contro il Codice della Strada e riduce la capacità di controllo del veicolo.
  - Dopo la regolazione e prima di guidare verificare il corretto funzionamento della leva.
-

## REGOLAZIONE LEVA FRENO ANTERIORE

Sulla leva freno anteriore è presente un regolatore con cinque posizioni per adattare la posizione della leva stessa alla mano del pilota.

Spingere la leva (1) in avanti e ruotare il regolatore (2) fino ad allineare con il riferimento (3) il numero indicato sul regolatore stesso. La distanza della leva dal manubrio può variare da un minimo (posizione 4) ad un massimo (posizione 1).

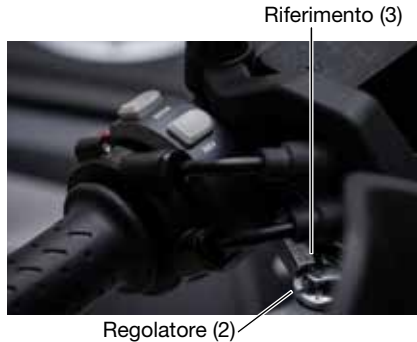

### ATTENZIONE!

- Per motivi di sicurezza effettuare la regolazione della leva freno anteriore solo quando il veicolo è fermo. Togliere le mani dal manubrio è contro il Codice della Strada e riduce la capacità di controllo del veicolo.
- Dopo la regolazione e prima di guidare verificare il corretto funzionamento della leva.



## REGOLAZIONE CAMBIO MARCE

Il pedale del cambio marce è regolabile in base alle esigenze di guida.

### REGOLAZIONE:

- Allentare i due dadi esagonali (1) alle estremità dell'asta rinvio leva cambio.
- Ruotare l'asta leva cambio (2) finché la leva non si trova nella posizione desiderata.
- Serrare i due dadi esagonali.

### ATTENZIONE!

Dopo la regolazione e prima di guidare verificare il corretto funzionamento della leva cambio marce.

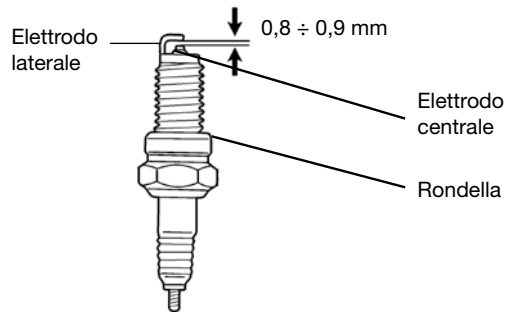

## ISPEZIONE CANDELE

Per l'ispezione candele, per la complessità delle operazioni e per motivi di sicurezza, è necessario rivolgersi ad un'officina autorizzata **VOGE**.

## SPECIFICHE CANDELA

CPR8EA-9

Distanza elettrodi:  $0,8 \div 0,9 \text{ mm}$



Vano batteria



Terminali batteria

Vano batteria

## ISPEZIONE BATTERIA

Questo veicolo adotta una batteria di tipo sigillato che non richiede rabbocchi di acqua distillata.

### ATTENZIONE!

- Non togliere mai i tappi degli elettrodi.
- La batteria genera gas esplosivi. Tenerla quindi lontano da fiamme e scintille.
- All'interno della batteria è contenuto un acido. Tenerla fuori dalla portata di bambini e maneggiarla con prudenza.

### Pulizia terminali

- a Aprire il vano di accesso alla batteria dopo la rimozione della sella come spiegato a pag.XX .
- b Controllare lo stato dei terminali. Se i terminali sono ossidati smontare la batteria e pulirli con una spazzola metallica.
- c Dopo aver pulito i terminali applicarvi un leggero strato di grasso prima di rimontare la batteria.

Dopo la re installazione della batteria aspettare un minuto prima di avviare il motore per consentire l'inizializzazione dell'impianto elettrico.



Vano batteria



Terminali batteria

Vano batteria

## ATTENZIONE!

- Girare la chiave su "**OFF**" prima di accedere alla batteria.
- Quando la batteria viene smontata il terminale negativo (verde) va scollegato prima di quello positivo (rosso), quando viene rimontata va collegato prima il positivo.
- Serrare propriamente i dadi dei terminali.

## CONSERVAZIONE DELLA BATTERIA

La batteria tende naturalmente a scaricarsi se non viene periodicamente caricata. Inoltre quando si scarica completamente avvengono all'interno della batteria reazioni chimiche che la danneggiano in modo irreparabile.

## ATTENZIONE!

- In caso il veicolo non venga utilizzato per più di 15 giorni la batteria va smontata, caricata mensilmente e conservata in un luogo fresco. Se la batteria viene lasciata sul veicolo scollegare l'elettrodo negativo.
- Se il veicolo viene tenuto inutilizzato per lunghi periodi senza prendere adeguate precauzioni la batteria si danneggia. Tale



Vano fusibili



Scatola fusibili

Vano portafusibili nel vano batteria

danno non è coperto da garanzia.

## SOSTITUZIONE FUSIBILI

Ruotare la chiave su “OFF” prima di controllare se il fusibile è bruciato.

Per le specifiche tecniche fare riferimento a quanto riportato sui fusibili stessi e sostituire sempre con fusibili equivalenti.

### SOSTITUZIONE

- Ricercare la causa che ha fatto bruciare il fusibile prima di sostituirlo.
- Aprire il vano portafusibili presente nel vano batteria, rimuovere la plastica protettiva e rimuovere il fusibile. I fusibili di riserva sono invece nel vano batteria.
- Utilizzare sempre ricambi originali quando si sostituiscono componenti elettrici.
- Far attenzione a non far scorrere acqua nel vano fusibili quando si lava il veicolo.

### ATTENZIONE!

- Dopo aver installato il fusibile controllare che i terminali non siano laschi, causa questa di malfunzionamenti dell'impianto elettrico.

- Fusibili con caratteristiche diverse da quelle indicate possono causare danni all'impianto elettrico.



Vano batteria

## CONNETTORE DIAGNOSI SISTEMA ALIMENTAZIONE

Il connettore di diagnosi è situato nel vano batteria; servirà all'officina autorizzata VOGÉ per l'ispezione del sistema di alimentazione ad iniezione



Connettore strumento di diagnosi



### 3.3 IN CASO DI GUASTO

Nel caso si verificasse qualsiasi tipo di problema o irregolarità nel funzionamento del veicolo è buona norma recarsi tempestivamente presso un punto di assistenza **VOGE** dove sono disponibili i ricambi originali **VOGE** che assicurano un livello di qualità adatto al veicolo (oltre alla validità della garanzia).



# TAVOLA DI MANUTENZIONE



VALICO 525DSX

		A primi 1000 km	ogni 5000 km o ogni anno	ogni 10000 km	Ispezioni pre-guida
Olio motore controllo		CONTROLLARE OGNI 500 KM			•
Olio motore sostituzione	2,7 L (**)	S	S	S	
Filtro olio		S	S	S	
Candela	NGK CPR8EA-9			S(20)	
Iniezione elettronica				•	
Cavo acceleratore		•	•	•	•
Filtro aria*			•	S	
Gioco valvole	Asp. 0,16 mm Sc. 0,27 mm			C(20)	
Liquido refrigerante	Organico	•	Sostituire ogni 2 anni		•
Catena trasmissione			Controllare e lubrificare ogni 1000 km		
Filtro carburante				S(10)	
Frizione			•	•	
Fluido freni	DOT4(**)	•	Sostituire ogni 2 anni		•
Freni		•	•	•	•
Viti e dadi		•	•	•	
Cuscinetti di sterzo		•	•	•	•
Pneumatici		•	•	•	•
Batteria	12 V 10Ah		•	•	

(•) Controllo. Inclusa anche pulizia, registrazione, riparazione o sostituzione (S) Sostituzione, (S10) Sostituire ogni 10000 km, (S20) Sostituire ogni 20000 km, (C20) Controllare ogni 20000 km

(\*) Sostituire più spesso se il veicolo viene utilizzato su strade polverose

(\*\*) \*\*) Per le specifiche complete fare riferimento al manuale di Uso e Manutenzione

In caso di dubbio contattare un punto di assistenza **VOGE** appena possibile

# INDICE ANALITICO



VALICO 525DSX

# INDICE ANALITICO >

- A** ABS, 57
  - Acceleratore:
    - controllo, 67
    - regolazione, 83
  - Accessori e modifiche, 42
  - Ammortizzatore posteriore: regolazione, 41
  - Avviamento elettrico, 49
  - Avvisatore acustico, 34
- B** Batteria, 85
  - Bloccasterzo, 29
  - Blocchetto multifunzione, 28
- C** Cambio marce, 52
  - Candele, 88
  - Carburante, 65
  - Catena:
    - Controllo, 75
    - Lubrificazione, 77
    - Regolazione, 76
  - Cavalletto laterale, 38
  - Comando indicatori di direzione, 33
  - Contachilometri, 15
  - Controlli pre-guida, 62
- E** Etichette, 11
- F** Filtro aria, 80
  - Frece, Vedi Comando indicatori di direzione
  - Freni: controlli 69
  - Fusibili, 88
- I** Indicatore bluetooth, 12
  - Indicatore livello carburante, 15
  - Indicatore marcia inserita, 13
  - Indicatore batteria, 16
- L** Leva frizione: regolazione, 84
  - Liquido refrigerante, 70
  - Luci, 30
- M** Manutenzione periodica, 78
- N** Numero di motore, 7
  - Numero di telaio, 6



- O** Olio motore:
  - controllo, 62
  - rabbocco, 63
  - sostituzione, 81-82
  
- P** Parcheggio, 55-56
- Pastiglie freno, 69
- Pneumatici:
  - indicatore, 15
  - pressione e controllo, 73
- Presà USB, 35
- Pulsante avviamento, 30
  
- R** Rodaggio, 59
  
- S** Sella
  - Rimozione sella, 35
  - Specchi retrovisori, 40
  - Spia abbaglianti, 18
  - Spia ABS, 17
  - Spia cambio folle, 18
  - Spia controllo motore, 17
  - Spia pressione olio, 15
  - Spia temperatura liquido refrigerante, 14
  - Strumentazione, 12
  
- T** Tachimetro, 13
- Targhetta del costruttore, 7
- Tavola di manutenzione, 97



Seguici su   